

BeA Automatisierungstechnik

Vertriebshandbuch

Produkte und Lösungen für jeden Anwendungsbereich

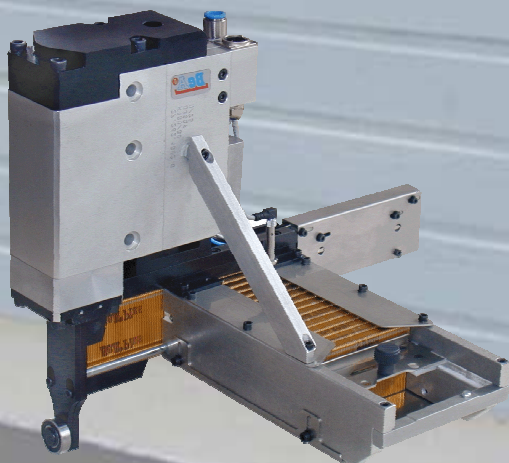



Inhalt

Klammern

Vorwort	-----	Seite 3
Auswahl der Klammer	-----	Seite 4
Klammerübersicht	-----	Seite 5
Auswahl der Baureihe	-----	Seite 6
Schussfrequenz	-----	Seite 7
Luftverbrauch	-----	Seite 7
Geräuschpegel	-----	Seite 8
Gewicht	-----	Seite 8
Magazinauswahl	-----	Seite 9
Verfügbare Magazine	-----	Seite 10
Beladelänge der Baureihe 230 - 235	-----	Seite 11
Magazinkapazität der Baureihe 230	-----	Seite 12
Beladelänge der Baureihe 240 - 245	-----	Seite 13
Magazinkapazität der Baureihe 240	-----	Seite 13
Beladelänge der Baureihe 260 - 265	-----	Seite 14
Magazinkapazität der Baureihe 260	-----	Seite 14
Beladelänge der Baureihe 282 - 285	-----	Seite 15
Magazinkapazität der Baureihe 280	-----	Seite 15
Auswahl der Nasenlänge	-----	Seite 16
Nasenlängen der Baureihen 230-280	-----	Seite 17
Zubehör	-----	Seite 18 - 19
Zubehörübersicht	-----	Seite 20
Zubehör	-----	Seite 21 - 24

Nägels und Stifte

Auswahl der Nägel und Stifte	-----	Seite 26
Nagel- und Stiftübersicht	-----	Seite 27
Auswahl der Baureihe	-----	Seite 28
Beladelänge und Magazinkapazität 238 und 248	-----	Seite 29
Beladelänge und Magazinkapazität 268	-----	Seite 30
Auswahl der Nasenlänge	-----	Seite 31
Zubehör	-----	Seite 32 - 35
Typ 268 für BDC Nägel	-----	Seite 36
Typ 288 für BDC Nägel	-----	Seite 37
Typ 288 für BTC Nägel	-----	Seite 38
Typ 288 für D 34 Nägel	-----	Seite 39
Typ 288 für R 20 Nägel	-----	Seite 40



BeA Automatisierungstechnik

Produkte, Lösungen und Service

Das innovative BeA Modulsystem ist speziell für den stationären Einsatz in der industriellen Fertigung entwickelt worden. Es bietet Ihnen genau die Lösungen, die Sie für den Bau moderner Maschinen und Anlagen benötigen.

Von der automatischen Verpackung über die Werkstattfertigung bis zur Großserie – BeA Automatisierungstechnik bietet Ihnen immer das passende Produkt. In der Produktion von Fertighauselementen, Möbeln, Fahrzeugen, Elektrogeräten und Verpackungen werden BeA Modulgeräte bereits erfolgreich eingesetzt.

BeA Automatisierungstechnik steht für:

- Höchste Qualität der Produkte
- Jederzeit durch Module erweiterbar und anpassbar
- Mehr Prozesssicherheit
- Langlebigkeit
- Mehr Kontinuität
- Langzeitverfügbarkeit der Teile
- Sowie weltweiter Service

Stationär ausgeführte Heftvorgänge bieten maximale Rationalisierung durch:

- Produktionssteigerung
- Senkung der Fertigungskosten
- Qualitätssteigerung
- Entlastung des Personals
- Hohe Flexibilität
- Kurze Umrüstzeiten
- Geringer Wartungsaufwand

Durch die nahezu unbegrenzten Möglichkeiten aus den vier Modulen Befestigungsmittel, Heftköpfen, Magazin und Zubehör lassen sich die Systeme optimal auf die jeweilige Anwendung und die individuellen Einsatzgebiete abstimmen.



Auswahl der Klammer

Die Auswahl der Klammer ist abhängig vom:

- Art des Materials (Holz, Kunststoff, Schaumstoff, Filz, Eisen etc.)
- Festigkeit des Materials
- Materialstärke

Um für Verbindungen aller Art geeignete Lösungen anbieten zu können, fertigt BeA unterschiedlichste Befestigungsmittel

Die Fertigung nach **DIN ISO 9001** garantiert eine gleichbleibende Qualität und somit die störungsarme Verarbeitung im Gerät.

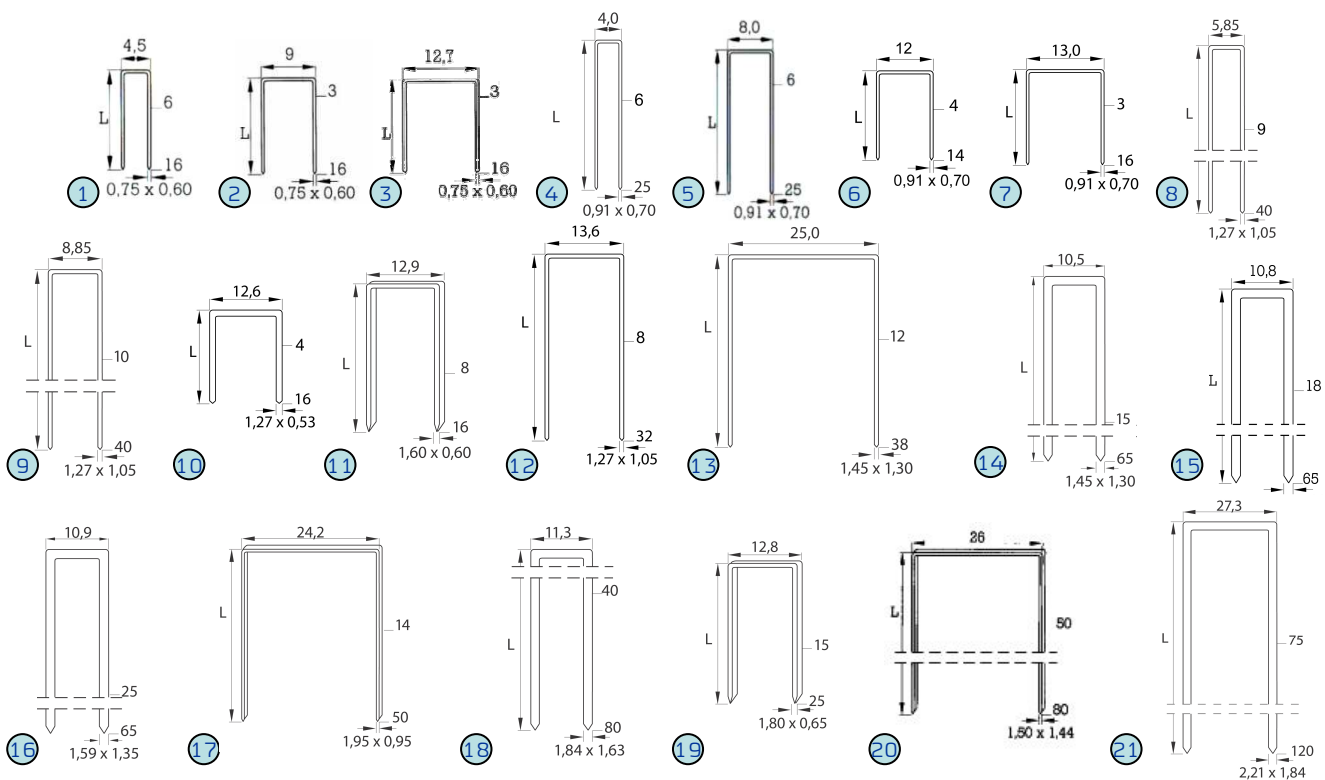

- | | | | |
|--------------|------------------|----------------|----------------|
| 1 Klammer 74 | 7 Klammer 80/380 | 13 Klammer 140 | 19 Klammer 195 |
| 2 Klammer 71 | 8 Klammer 90 | 14 Klammer 14 | 20 Klammer 146 |
| 3 Klammer 72 | 9 Klammer 92 | 15 Klammer 155 | 21 Klammer 246 |
| 4 Klammer 97 | 10 Klammer 95 | 16 Klammer 16 | |
| 5 Klammer 98 | 11 Klammer 110 | 17 Klammer 42 | |
| 6 Klammer 84 | 12 Klammer 94 | 18 Klammer 180 | |



Klammerübersicht

Typ	71	72	74	80	380	97	98	95
Drahtstärke (a x b) mm	0,6 x 0,75			0,7 x 0,9			0,5 x 1,25	
Rückenbreite (B1) mm	9	12,7	4,5	13		4,8	8	12,6
Klammern pro Stab	182		125		150			100
Stablänge (L) mm	141		94	116	140			125
Schenkellänge (S) mm	3 - 14	4 - 14	6 - 16	3 - 16	3 - 16	6 - 25	6 - 25	4 - 16

Typ	90	92	94	14	140
Drahtstärke (a x b) mm	1 x 1,3			1,3 x 1,4	
Rückenbreite (B1) mm	6	9	13,7	10,8	25
Klammern pro Stab	100			75	50
Stablänge (L) mm	130			112	73
Schenkellänge (S) in mm	9 - 40	10 - 40	8 - 32	15 - 65	12 - 38

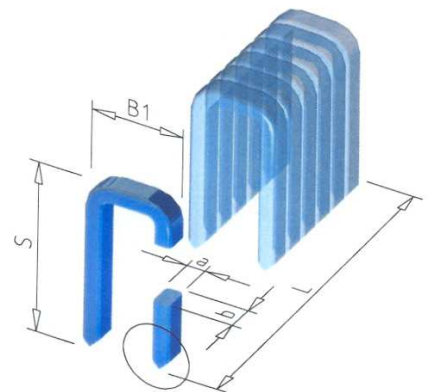

Typ	146	42	155	180	246
Drahtstärke (a x b) mm	1,4 x 1,6	1 x 2	1,4 x 1,6	1,6 x 1,8	1,84 x 2,12
Rückenbreite (B1) mm	25,8	24,3	10,8	11,3	27,3
Klammern pro Stab	50	37	70	60	51
Stablänge (L) mm	80	74	110	110	111
Schenkellänge (S) mm	80	16 - 38	18 - 65	40 - 65	80

Anschnitt und Material



Meißelanschnitt AA=Außenanschnitt DP=Sägeanschnitt SA= Stufenanschnitt



- NK = Stahl verzinkt
- NKS = Stahl verzinkt hart
- BK = Stahl blank
- HZ = Geharzt
- LM = Aluminium
- MS = Messing
- RF = Nichtrostend 1.4301
- NR = Nichtrostend 1.4401
- VZ = Feuerverzinkt
- VK = Verkupfert

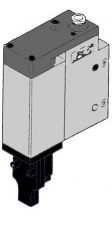
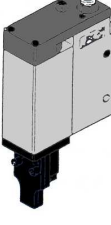
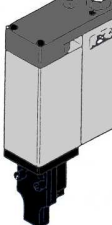
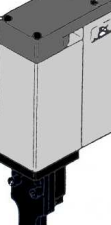

Auswahl der Baureihe

		Baureihe			
					
Klammer	Schenkellänge in mm	230	240	260	280

71	4 - 14	X			
72	4 - 14	X			
74	6 - 16	X			
80	3- 14	X			
90	9 - 21	X			
90	25 - 40		X		
92	9 - 21	X			
92	25-40		X		
94	12 - 21	X			
94	25 - 32		X		
95	4 - 16	X			
97	4 - 25	X			
98	6 - 25	X			
380	6 - 16	X			
14	15 - 38		X		
14	38 - 50			X	
140	12 - 35		X		
140	38			X	
42	16 - 38		X	X	
155	45 - 55			X	
155	60 - 80				X
180	40 - 65			X	
180	60 - 80				X
200	75 - 100				X
246	75 - 100				X



Schussfrequenz pro Sekunde

Baureihe							
230		240		260		280	
E	P	E	P	E	P	E	P
6 - 8 Klammern	5 - 6 Klammern	6 Klammern	4 Klammern	6 - 10 Klammern	6 - 8 Klammern	4 ^(*) - 6 Klammern	4 Klammern

Abkürzung: E = elektronisch 24 V DC ; P= pneumatisch

Bemerkung: Je länger die Klammern und die Nasenlänge desto geringer ist die Schussfrequenz.

(*) 4 Klammern / Sekunde mit der größten Rückenbreite.

Luftverbrauch

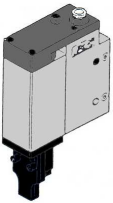
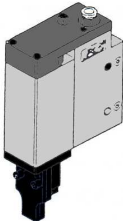
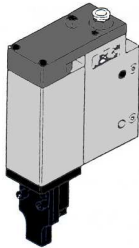
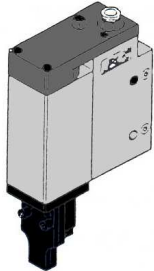
Luftverbrauch in Litern bei 6 bar					
					
	Baureihe	230	240	260	280
Nasenlänge	25 mm	0,45 L	1,5 L	/	/
	30 mm	/	/	2,5 L	3,5 - 4 L
	50 mm	0,45 L	/	/	/
	60 mm	/	/	2,5 L	/
	75 mm	0,45 L	1,5 L	/	/
	100 mm	0,45 L	1,5 L	/	/

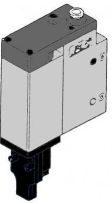
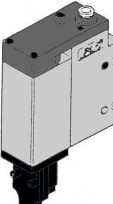
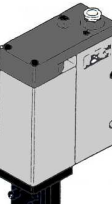
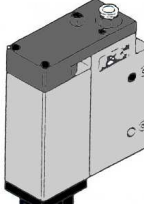

Schallpegel der Geräte

		Schallpegel in dB			
					
Baureihe		230	240	260	280
Nasenlänge	25 mm	87 dB	90 dB	/	/
	30 mm	/	/	92 dB	94 dB
	50 mm	87 dB	/	/	/
	60 mm	/	/	92 dB	/
	75 mm	87 dB	90 dB	/	/
	100 mm	87 dB	90 dB	/	/

Gerätegewichte

		Gewicht pro Baureihe in kg											
		230			240			260			280		
Type		230	232	235	240	242	245	260	262	265	280	282	285
Nasenlänge	25 mm	5	5	2,5	6	8	3	/	/	/	/	/	/
	30 mm	/	/	/	/	/	/	10	12	6	/	14	10
	50 mm	5,4	5,2	2,6	/	/	/	/	/	/	/	/	/
	60 mm	/	/	/	/	/	/	/	12	6	/	/	/
	75 mm	5,6	5,4	2,8	6	8	4	/	/	/	/	/	/
	100 mm	5,8	5,8	2,9	/	/	/	/	/	/	/	/	/



Magazinauswahl

Die Magazinauswahl ist abhängig von:

... von dem zur Verfügung stehenden Platz in einer Anlage und der Type einer Anlage:

- Heftstation
- Montage an einem Roboterarm
- Integration in eine Fertigungsstrasse

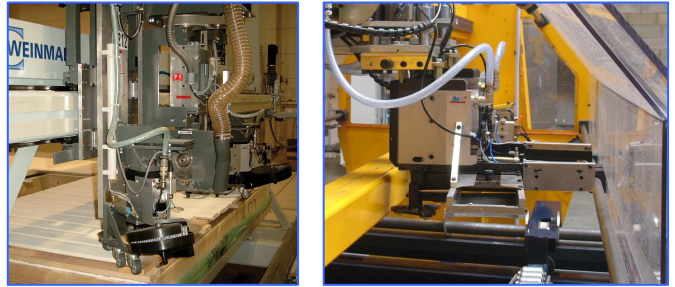
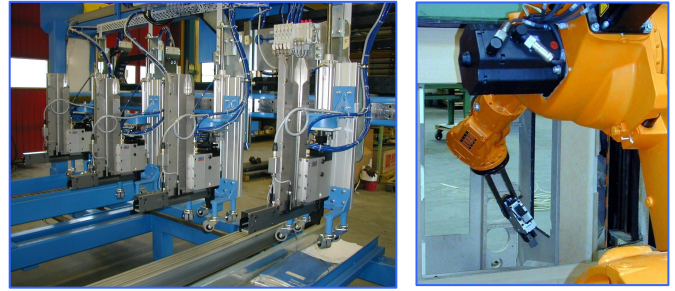

... Anpassung an eine Anlage/Maschine



...Heftrichtung:

- aufwärts
- abwärts
- horizontal

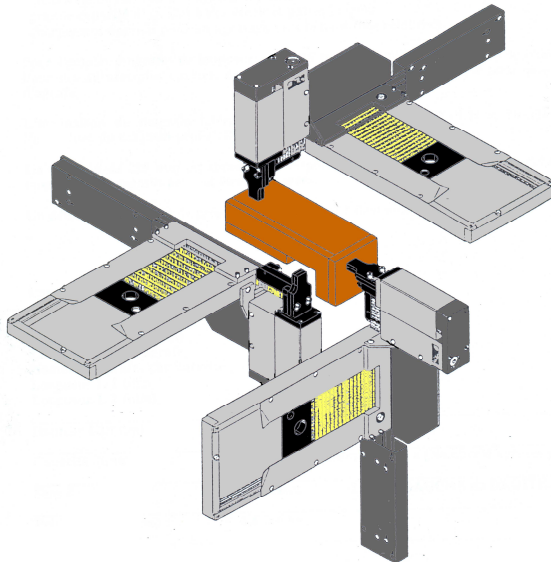

...Zugänglichkeit vom Magazin für den Nachladevorgang

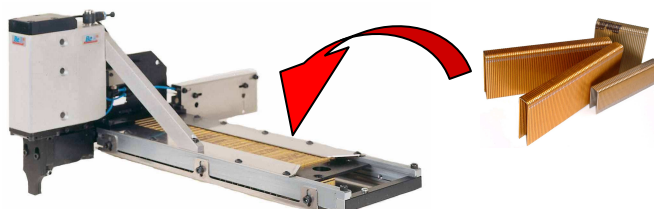



Verfügbare Magazine

BeA bietet eine große Magazinauswahl

- Hinterlader
- Seitenlader
- Oberlader
- Wechselkassette
- Beladestation



Hinterlader



Oberlader



Seitenlader

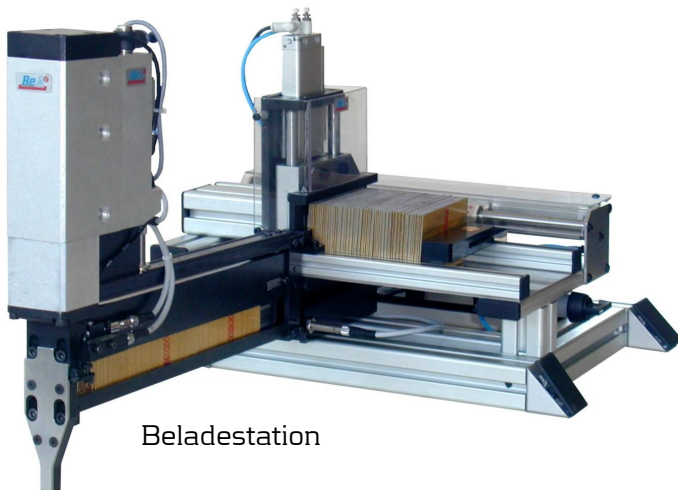

Beladestation



Wechselkassette



Beladelänge der Baureihe 230 - 235

Type	235
Hinterlader	Standard
L = Beladelänge	422 mm

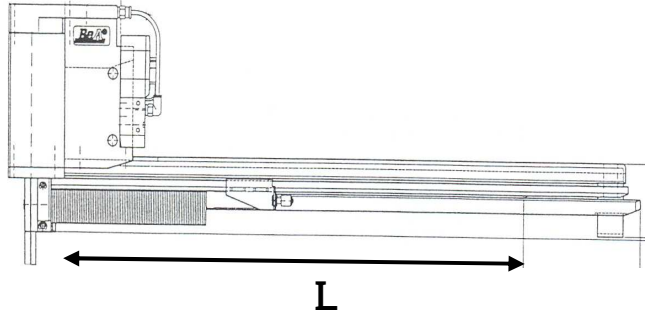

Type	232	232
Seitenlader	Kurz	Mittel
L = Beladelänge	130 mm	215 mm

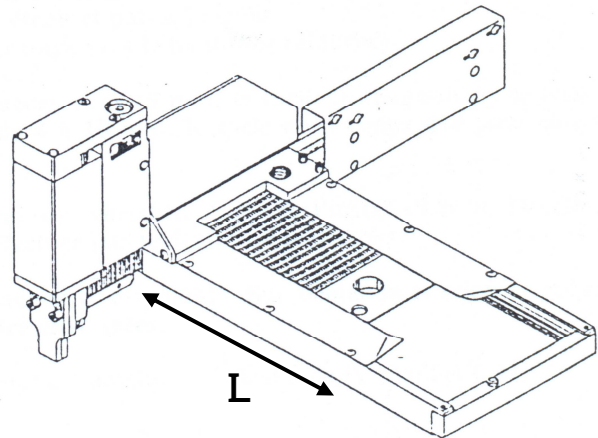

Type	230	230	230
Oberlader	Kurz	Mittel	Lang
H = Beladehöhe	175 mm	325 mm	475 mm

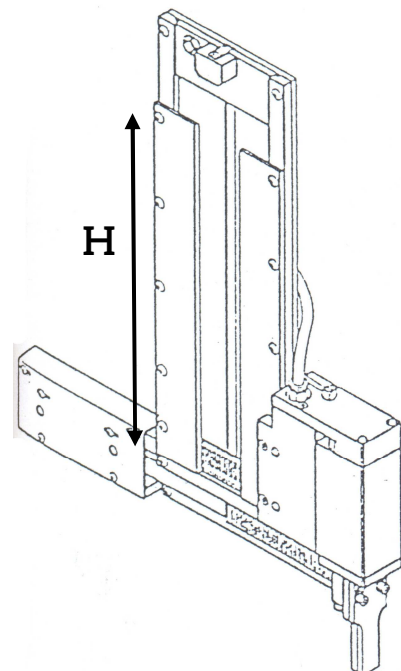



Bestimmung der Magazinkapazität der Baureihe 230

Klammer	Schenkellänge in mm	Magazinkapazität - Anzahl der Klammern					
		235	230 Kurz	230 Mittel	230 Lang	232 Kurz	232 Mittel
71	4 - 14	546 St.	= (Beladehöhe / Schenkellänge) X Anzahl der Klammern pro Stab	= (Beladehöhe / Schenkellänge) X Anzahl der Klammern pro Stab	= (Beladehöhe / Schenkellänge) X Anzahl der Klammern pro Stab	= (Beladelänge / Rückenbreite) X Anzahl der Klammern pro Stab	= (Beladelänge / Rückenbreite) X Anzahl der Klammern pro Stab
72	4 - 14	546 St.					
74	6 - 16	500 St.					
80	3 - 14	375 St.					
90	9 - 25	300 St.					
92	9 - 25	300 St.					
94	12 - 25	300 St.					
95	4 - 16	300 St.					
97	4 - 25	450 St.					
98	6 - 25	450 St.					
380	6 - 16	450 St.					

Beschreibung:

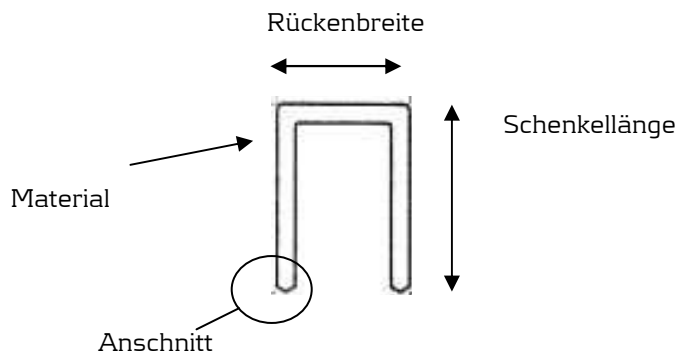

Beladelänge der Baureihe 240 - 245

Type	245
Hinterlader	Standard
L = Beladelänge	422 mm

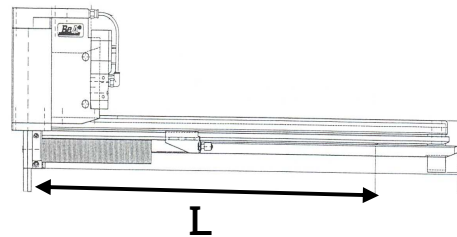

Type	242
Seitenlader	Mittel
L = Beladelänge	345 mm

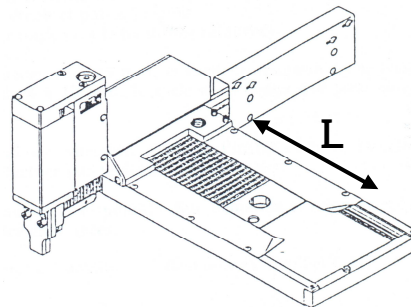

Type	240	240	240
Oberlader	Kurz	Mittel	Lang
H = Beladehöhe	170 mm	320 mm	470 mm

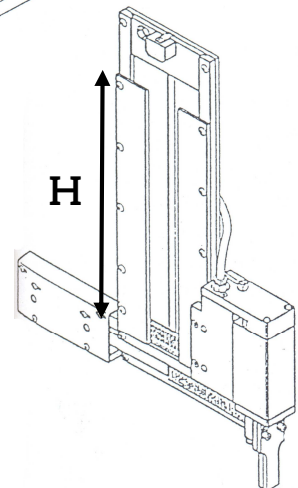

Bestimmung der Magazinkapazität der Baureihe 240

Klammer	Schenkellänge in mm	Magazinkapazität - Anzahl der Klammern				
		245	240 Kurz	240 Mittel	240 Lang	242 Mittel
90	25 - 40	324 St.	= (Beladehöhe / Schenkellänge) X Klammernanzahl pro Stab	= (Beladehöhe / Schenkellänge) X Klammernanzahl pro Stab	= (Beladehöhe / Schenkellänge) X Klammernanzahl pro Stab	= (Beladelänge / Rückenbreite) X Klammernanzahl pro Stab
92	25 - 40	324 St.				
94	25 - 32	324 St.				
14	15 - 50	280 St.				
140	12 - 38	289 St.				
42	16 - 38	210 St.				
155	45 - 50	268 St.				



Beladelänge der Baureihe 260 - 265

Type	265
Hinterlader	Standard
L = Beladelänge	450 mm

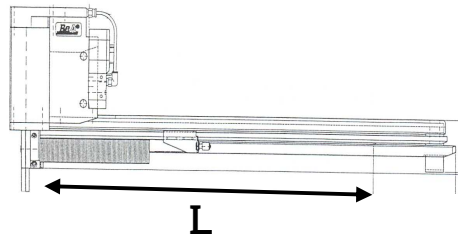

Type	262
Seitenlader	Mittel
L = Beladelänge	180 mm

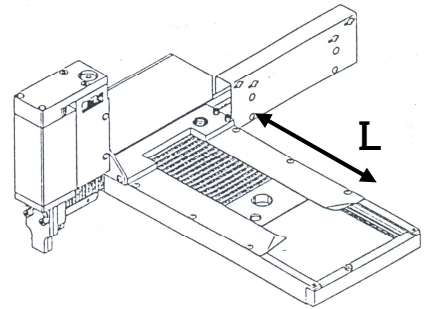

Type	260
Oberlader	Lang
H = Beladehöhe	460 mm

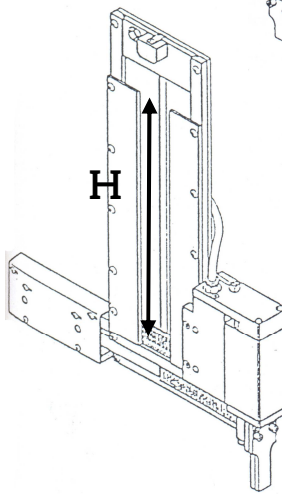

Type	264
Wechselkassette	Kassette
H = Beladehöhe	360 mm

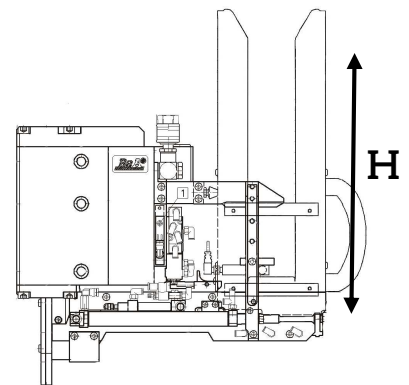

Bestimmung der Magazinkapazität der Baureihe 260

Klammer	Schenkellänge in mm	Magazinkapazität - Anzahl der Klammern			
		265	260 Lang	262 Mittel	264
14	38 - 50	301 St.	X Klammeranzahl pro Stab = (Beladehöhe / Schenkellänge)	X Klammeranzahl pro Stab = (Beladelänge / Rückenbreite)	2500 St.
140	38	308 St.			720 St.
42	16 - 38	225 St.			548 St.
155	45 - 50	286 St.			2500 St.
180	40 - 65	245 St.			1911 St.

Beladelänge der Baureihe 282 - 285

Type	285
Hinterlader	Standard
L = Beladelänge	450 mm

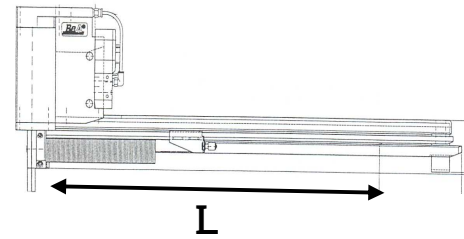

Type	282
Seitenlader	Mittel
L = Beladelänge	180 mm

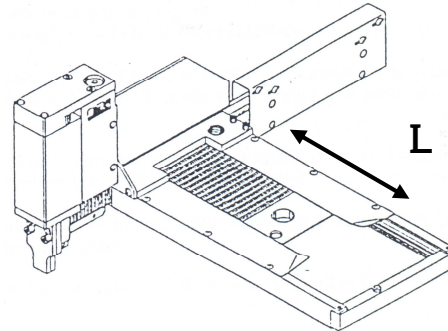

Type	284
Wechselkassette	Kassette
H = Beladehöhe	360 mm

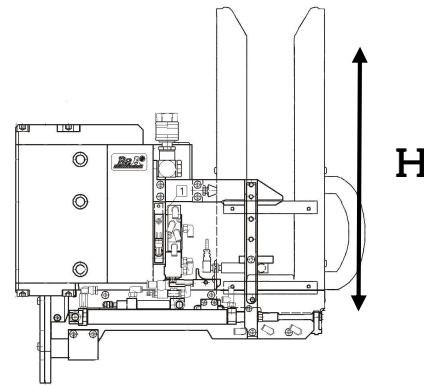

Bestimmung der Magazinkapazität der Baureihe 280

Klammer	Schenkellänge in mm	Magazinkapazität Anzahl der Klammern		
		285	282 Mittel	284
14	38 - 50	301 St.	= (Beladelänge/ Rückenbreite) X Klammeranzahl pro Stab	2500 St.
140	38	308 St.		720 St.
42	16 - 38	225 St.		548 St.
155	45 - 50	286 St.		2500 St.
180	40 - 65	245 St.		1911 St.



Auswahl der Nasenlänge

Die Auswahl der Nasenlänge ist abhängig von der Höhe des Werkstücks

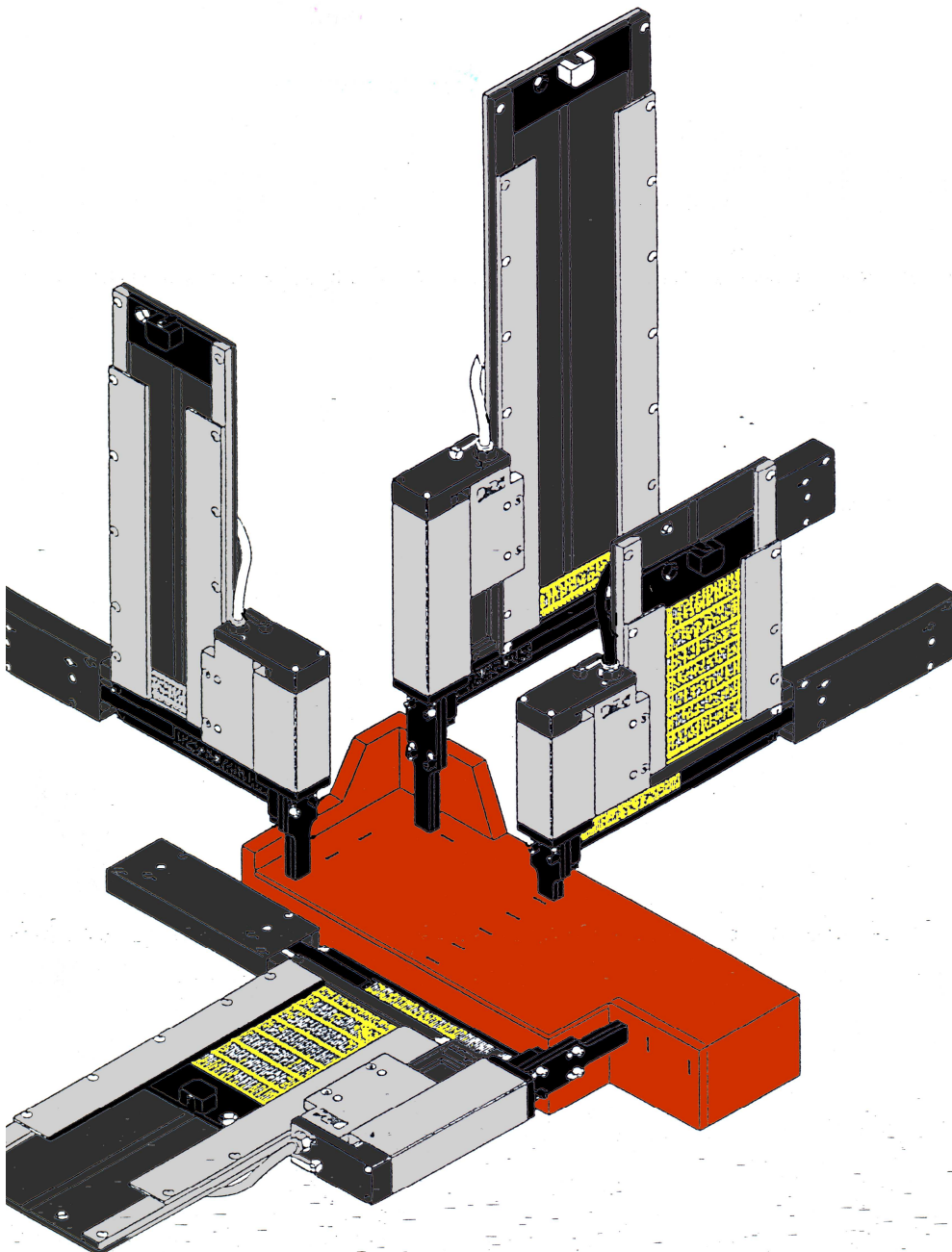
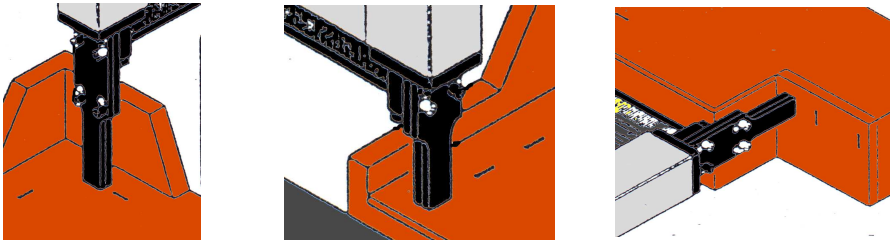

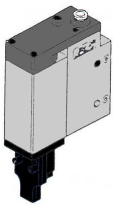
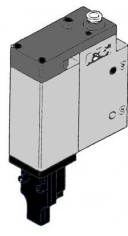
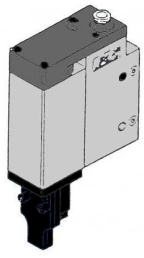
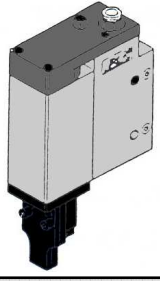
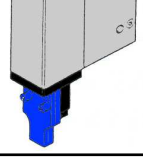
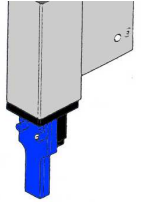
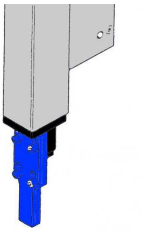
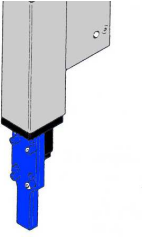
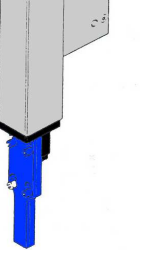
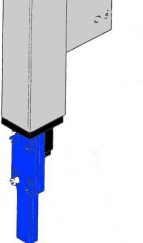

Nasenlängen für die verschiedenen Baureihen

		Baureihe			
					
Nasenlänge in mm		230	240	260	280
25mm		X	X		
30mm				X	X
50mm		X			
60mm				X	
75mm		X	X		
100mm		X			

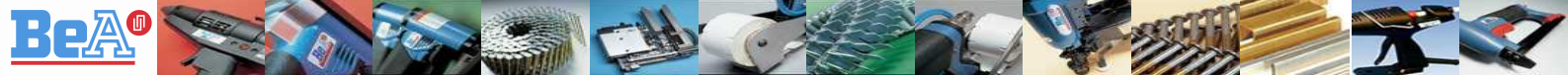

Zubehör

Magazinkontrolle

Ein Sensor meldet, wann ein Wiederbefüllen des Magazins erforderlich ist.

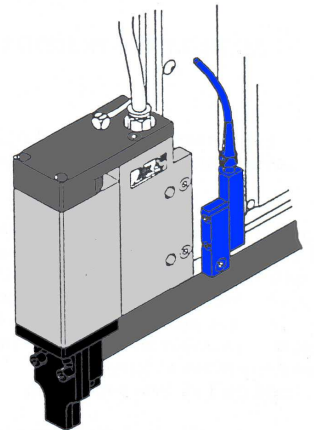

Vorschubkontrolle

Ein Sensor misst einen vorher definierten Weg am Vorschieber. z.B. die Summe von 5 Klammern

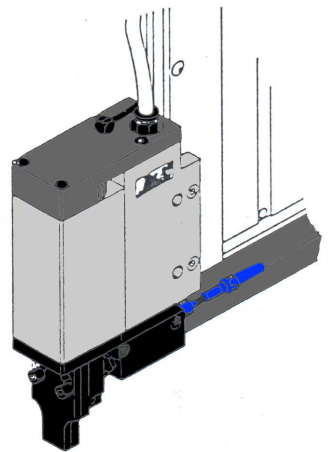

Heftkontrolle

Mit einem Sensor wird die Vorwärtsbewegung des Klammerstabes in Richtung Schusskanal erfasst, und somit geschlussfolgert, dass ein Befestigungsmittel gesetzt wurde. (bis 3 Schuss / Sek. betriebsicher)

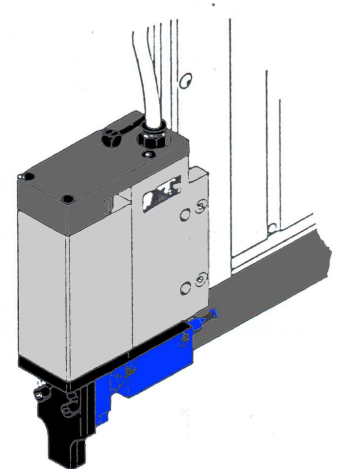



Zubehör

Vorschub kontinuierlich / diskontinuierlich

Notwendig, wenn während des Arbeitszyklus ein Nachladen erforderlich ist.

Bei einer Schussfolge von 1/Sek. reicht ein diskontinuierlicher Vorschub. (Nachladezeit, ca. 0.7 Sek.)

Bei kontinuierlicher Nachladung übernimmt ein zweiter Vorschubzylinder den Klammervorschub während des Nachladevorgangs.

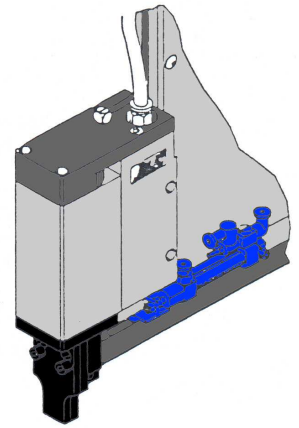

Zentralstecker

Hier werden sämtliche elektrischen Komponenten eines Gerätes zusammengefasst und verlötet, damit nur ein Kabel mit der übergeordneten SPS verbunden werden muss. Der Einsatz empfiehlt sich bei mehreren Abfragen am Gerät.

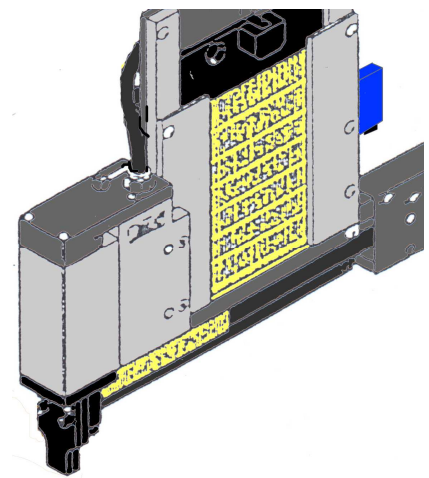

Heftsignalauslösung elektrisch oder pneumatisch

Das Heftsignal kann wahlweise pneumatisch oder elektrisch (24V DC) ausgelöst werden.

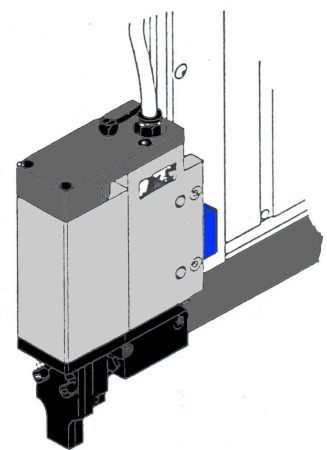

Kontaktauslösung

Der Schuss wird mechanisch ausgelöst durch das Aufsetzen des Gerätes auf dem Heftmaterial.

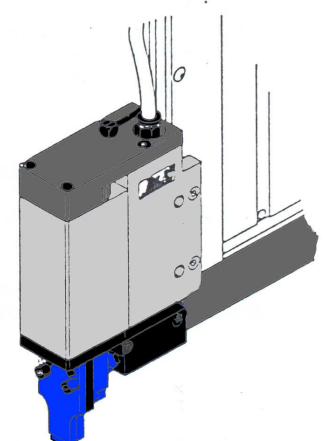

Zubehörübersicht

Type	235	230	232	245	240	242	265	260	262	264	285	282	284
Nasenlänge in mm	25 - 100	25 - 100	25 - 100	25 + 75	25 + 75	25 + 75	30 + 60	30	30 + 60	30	30	30	30
Magazin- kontrolle	X	X	X	X	X	X	X	X	X	X	X	X	X
Vorschub- kontrolle		X			X			X					
Heft- kontrolle		X	X		X	X	X	X	X		X	X	
Kontinuier- licher Vorschub		X	X		X	X		X	X			X	
Zentral- stecker	X	X	X	X	X	X	X	X	X	X	X	X	X
Kontakt- auslösung	X	X	X	X	X	X	X	X	X	X	X	X	X



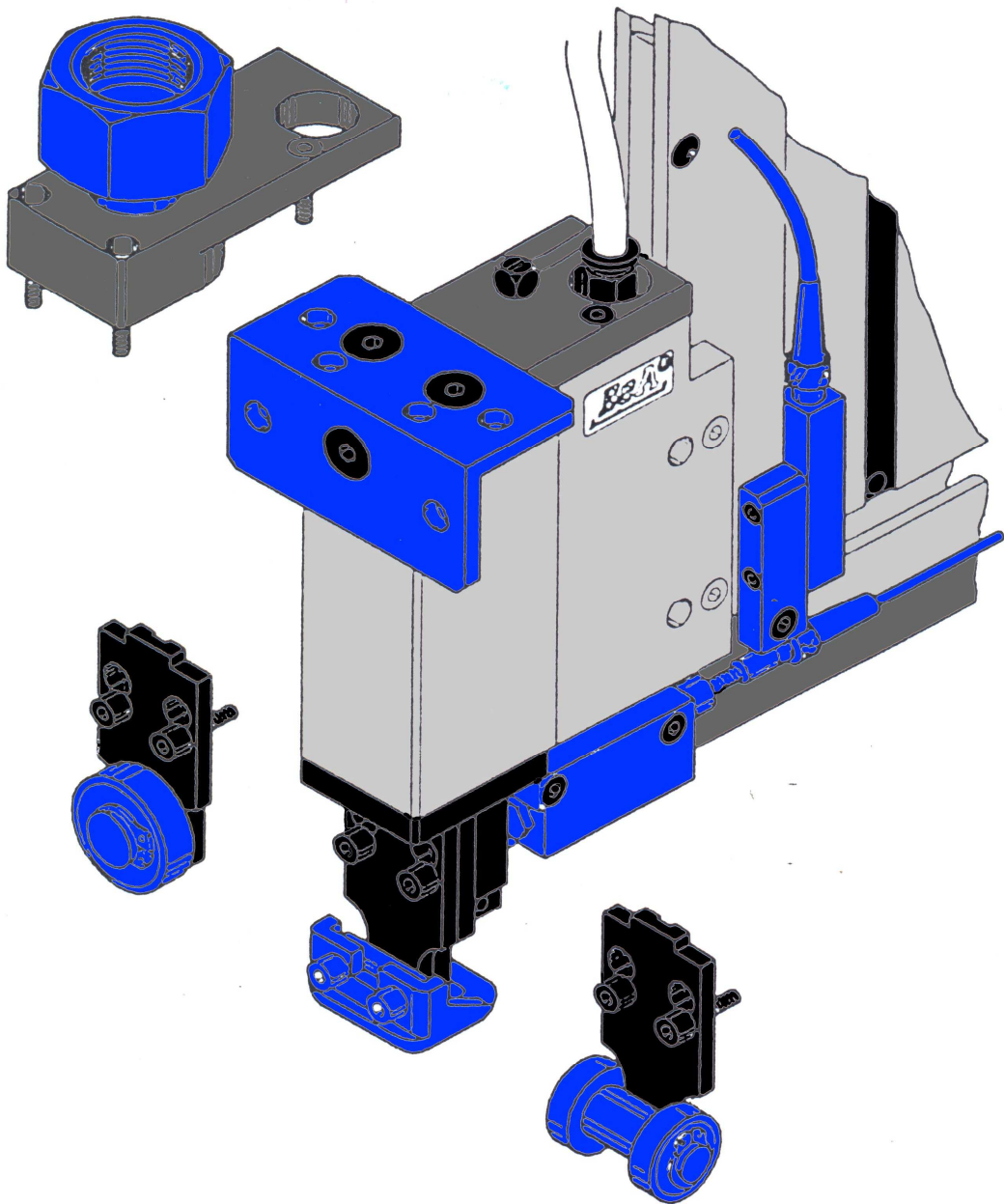

Zubehör



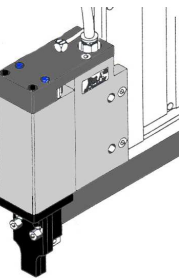
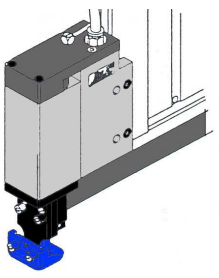

Zubehör Baureihe 230

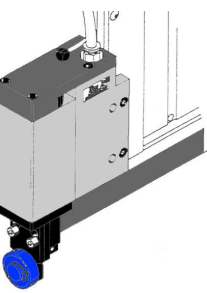
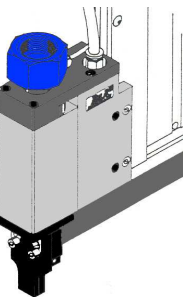
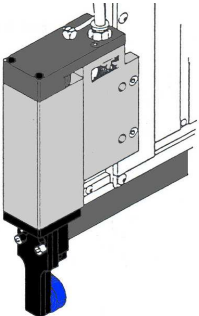
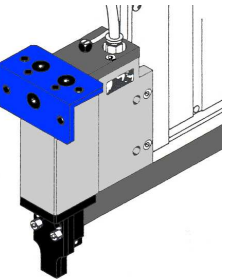
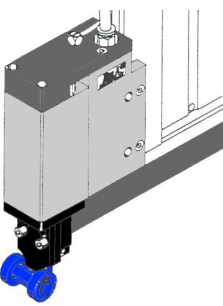
	Montagemöglichkeiten		Gleitschuh und Rollen
Gewindedeckel 2 x M8		Gleitschuh	
Gewindedeckel M18 x 1,5		Rolle quer WZT 1	
Anbaufansch		Rolle quer WZT 2	
Montagewinkel		Rolle längs	

Für alle Nasenlängen von 25mm - 100mm.



Zubehör Baureihe 240

	Montage- möglichkeit
Anbauflansch	

	Gleitschuh und Rollen
Gleitschuh	
Rolle quer WZT1	
Rolle quer WZT2	
Rolle längs	

Für alle Nasenlängen von 25mm - 75mm.

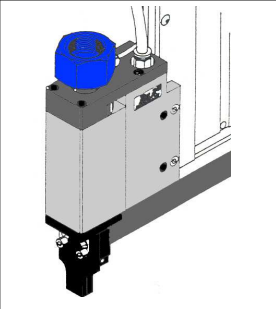

Zubehör Baureihe 260

	Montage- möglichkeit
Anbauflansch	

Für Nasenlänge von 30 mm - 60 mm.

Zubehör Baureihe 280

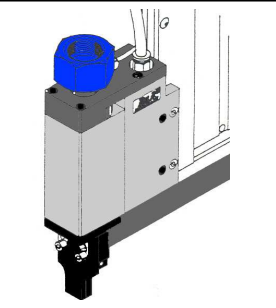
	Montage- möglichkeit
Anbauflansch	

Für Nasenlänge 30 mm.



Geräte für Stifte und Nägel mit hoher Magazinkapazität

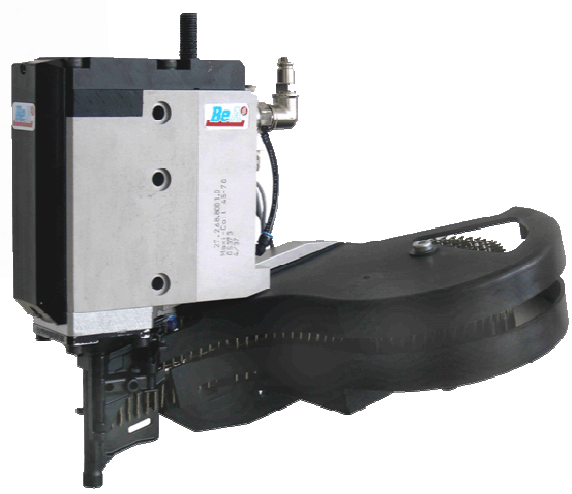



Nagel- und Stiftübersicht

Typ	Stift S600	Stift S700	Stift S100	Stift S 400	Stift S 500
Drahtstärke (a x b) in mm	0,65 x 0,61	0,64 x 0,72	0,98 x 1,15	1,7 x 1,7	1,62 x 2,22
Länge (L) in mm	25	10 - 17	14 - 25	25 - 38	28 - 62
Stifte pro Streifen	100	80	50	40	31
Länge der Streifen	64	57,6	57,5	69,5	68,82

Typ	Stift SK 200	Stift SK 300	Stift SK 400	Stift SK 500
Drahtstärke (a x b) in mm	0,7 x 0,91	1,05 x 1,27	1,42 x 1,62	2 x 2,15
Breite des Kopfes (D1) in mm	1,3	1,9	3,1	4,2
Länge (L) in mm	15 - 25	10 - 50	15 - 64	40 - 62
Stifte pro Streifen	75	50	80	50
Länge der Streifen in mm	68,5	64,5	129	107,5

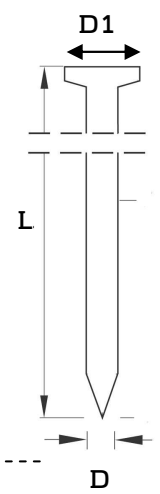

Typ	BDC	BTC
Durchmesser (D) des Nagels in mm	2,1 - 3,4	2,5 - 2,8
Durchmesser des Kopfes(D1) in mm	5 - 8,4	5 - 7
Länge (L) in mm	40 - 90	45 - 90
Nägels pro coil	250	250
Nägels pro jumbo coil	1000	

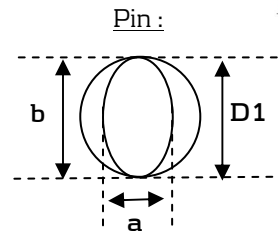

Type	D34	R20
Durchmesser (D) des Nagels in mm	2,9 - 3,4	3,4 - 4,1
Durchmesser des Kopfes (D1) in mm	7,1	7 - 8,9
Länge (L) in mm	65 - 100	65 - 100
Nägels pro Streifen	40 - 38	30
Länge (L1) der Streifen in mm	172 - 202	226 - 204

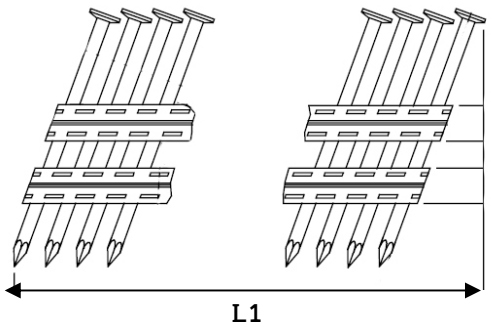

Material

- NK = Stahl verzinkt
- NKS = Stahl verzinkt hart
- BK = Stahl blank
- HZ = Geharzt
- LM = Aluminium
- MS = Messing
- NR = Nichtrostend 1.4401
- VZ = Feuerverzinkt
- VK = Verkupfert

Form

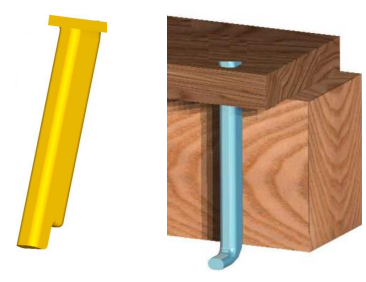

- Glatt
- R = Geringt
- SB = Schraub

Anschnitt



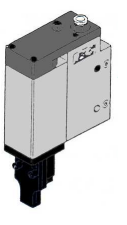

Auswahl der Baureihe

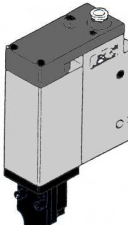
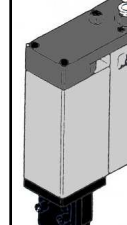
		Baureihe			
					
Stift /Nagel	Länge in mm	238	248	268	288

S 600	25	X			
S 700	10 - 17	X			
S 100	14 - 25	X			
S 400	25 - 28	X			
S 400	32 - 38		X		
S 500	28-45		X		
S 500	50 - 62			X	
SK 200	15 - 25	X			
SK 300	10 - 30	X			
SK 300	35 - 50		X		
SK 400	15 - 20	X			
SK 400	25 - 55		X		
SK 400	57 - 64			X	
RSK 500	40 - 50		X		
RSK 500	54 - 62			X	
BDC	40 - 70			X	
BDC	60 - 90				X
BTC	45 - 90				X
D34	65 - 100				X
R20	65 - 100				X

Beladelänge der Baureihe 238

Typ	238
Hinterlader	Standard
L = Beladelänge	422 mm

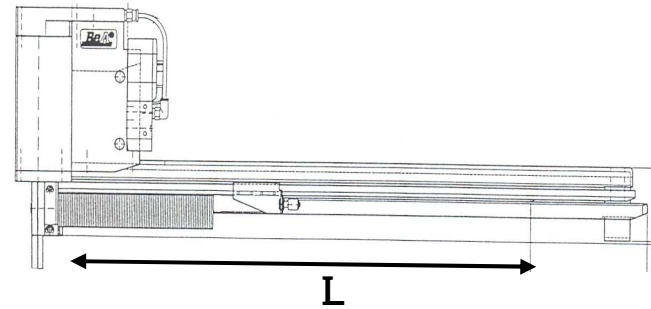

Magazinkapazität der Baureihe 238

Stift	Länge in mm	Magazinkapazität Anzahl der Stifte
S 600	25	660 St.
S 700	10 - 17	580 St.
S 100	14 - 25	360 St.
S 400	25 - 28	240 St.
Stift	Länge in mm	Magazinkapazität Anzahl der Stifte
SK 200	15 - 25	460 St.
SK 300	10 - 30	320 St.

Beladelänge der Baureihe 248

Typ	248
Hinterlader	Standard
L = Beladelänge	422 mm

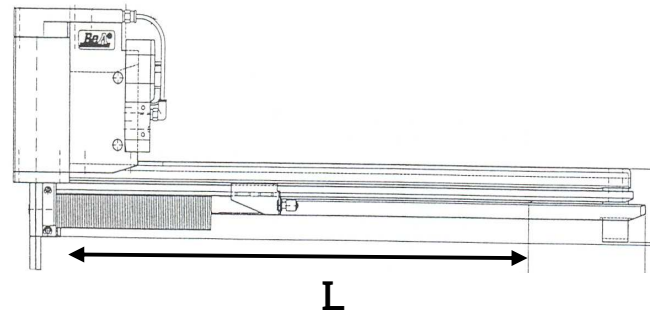

Magazinkapazität der Baureihe 248

Stift	Länge in mm	Magazinkapazität Anzahl der Stifte
S 400	32 - 38	240 St.
S 500	28 - 45	190 St.
Stift	Länge in mm	Magazinkapazität Anzahl der Stifte
SK 300	35 - 50	320 St.
SK 400	25 - 55	260 St.
Stift	Länge in mm	Magazinkapazität Anzahl der Stifte
RSK 500	40 - 50	196 St.



Beladelänge der Baureihe 268

Typ	268
Hinterlader	Standard
L = Beladelänge	450 mm

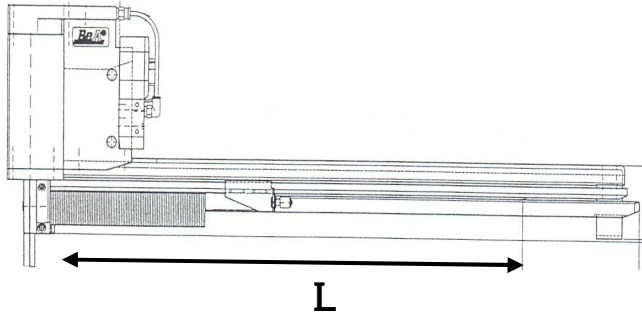

Magazinkapazität der Baureihe 268

Stift	Länge in mm	Magazinkapazität Anzahl der Stifte
S 500	50 - 62	200 St.
Stift	Länge in mm	Magazinkapazität Anzahl der Stifte
SK 400	57 - 64	280 St.
Stift	Länge in mm	Magazinkapazität Anzahl der Stifte
RSK 500	54 - 62	210 St.





Auswahl der Nasenlänge

Die Auswahl der Nasenlänge ist abhängig von der Höhe des Werkstücks.

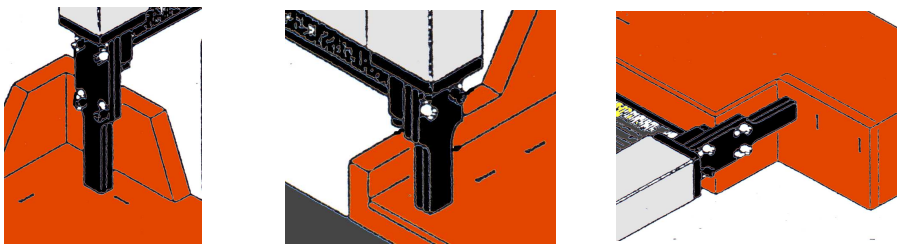

Nasenlängen für die Baureihe 238 - 268

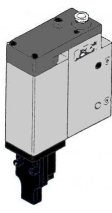
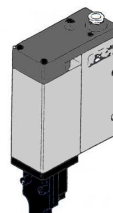
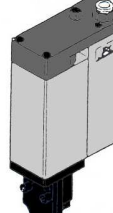
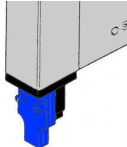
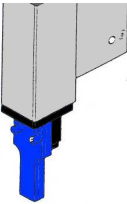
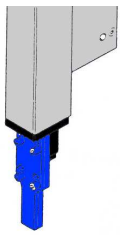
		Baureihe		
				
Nasenlänge in mm		238	248	268
25		X	X	
30				X
60			X	



Zubehör

Heftkontrolle

Mit einem Sensor wird die Vorwärtsbewegung des Nagelstreifens in Richtung Schusskanal erfasst, und somit geschlussfolgert, dass ein Befestigungsmittel gesetzt wurde.
(bis 3 Schuss / Sek. betriebssicher)

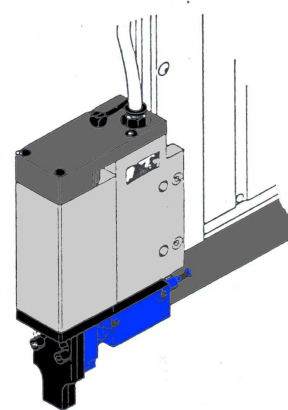

Zentralstecker

Hier werden sämtliche elektrischen Komponenten eines Gerätes zusammengefasst und verlötet, damit nur ein Kabel mit der übergeordneten SPS verbunden werden muss.

Der Einsatz empfiehlt sich bei mehreren Abfragen am Gerät.

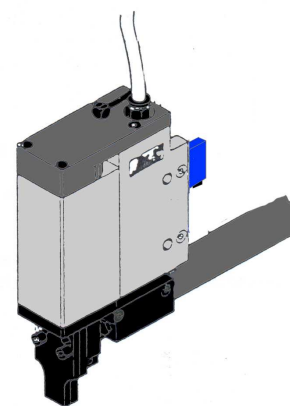

Heftsignalauslösung elektrisch oder pneumatisch

Das Heftsignal kann wahlweise pneumatisch oder elektrisch (24V DC) ausgelöst werden.

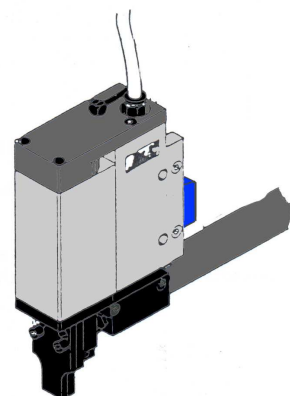



Zubehör

Kontaktauslösung

Der Schuss wird mechanisch ausgelöst durch das Aufsetzen des Gerätes auf dem Heftmaterial.

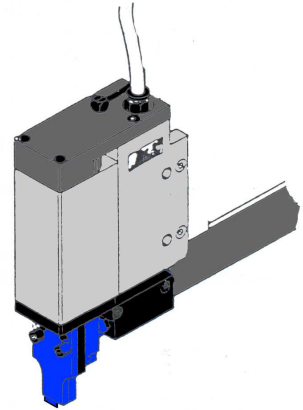

Zubehör für die Baureihen 238 - 268

Typ	238	248	248	268
Nasenlänge in mm	25	25	60	30
Heftkontrolle	X	X	X	X
Zentralstecker	X	X	X	X
Elektrische Auslösung	X	X	X	X
Kontaktauslösung	X	X	X	X



Zubehör

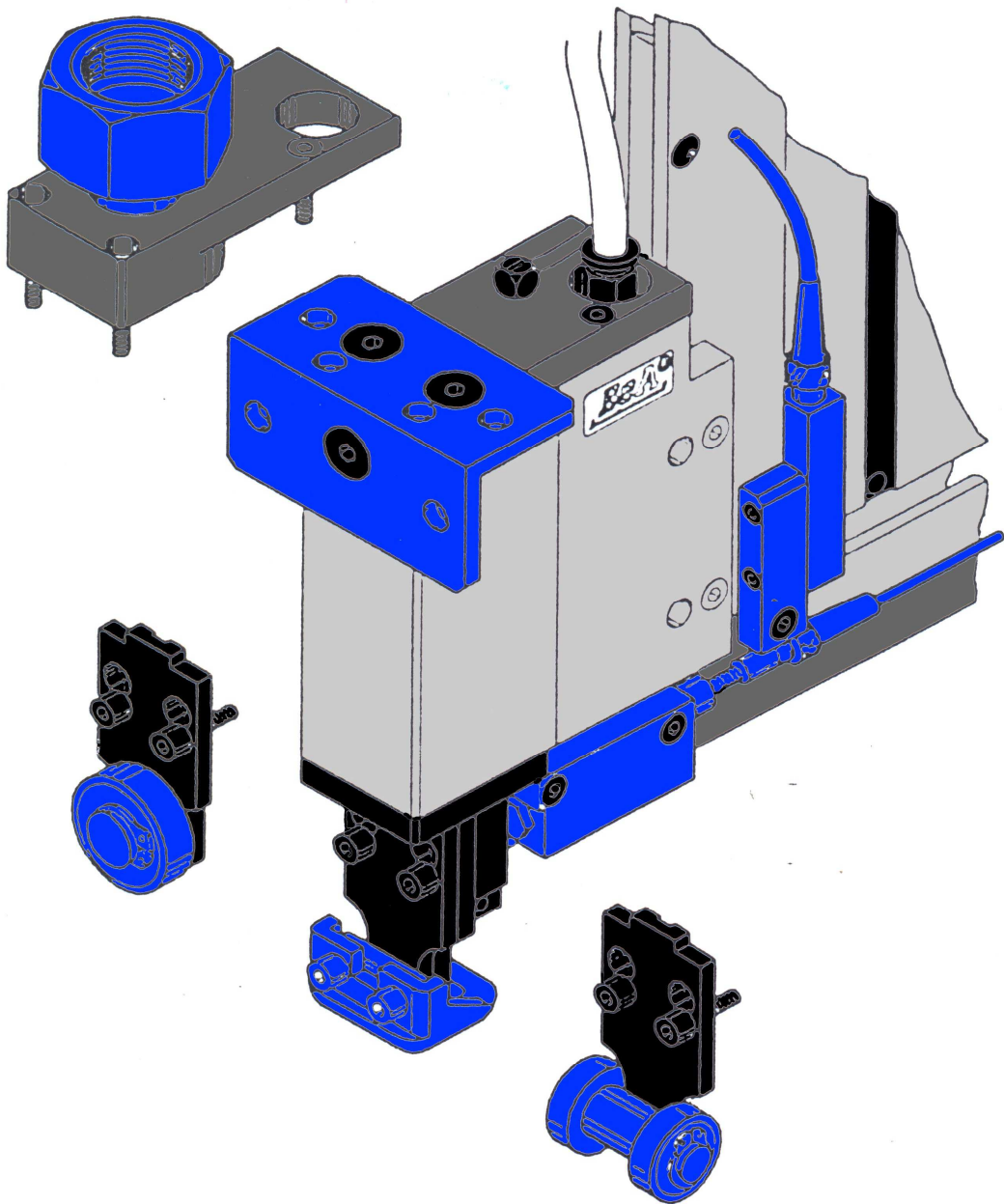



Zubehör für die Baureihe 238 - 268

Baureihe		238	248	248	268
Nasenlänge		25 mm	25 mm	60 mm	30 mm
Montage Möglichkeiten					
Gewinde- deckel 2 x M8		25 mm	Nein	Nein	Nein
Gewinde- deckel M18 x 1,5		25 mm	Nein	Nein	Nein
Anbauflansch		25 mm	25 mm	60 mm	30 mm
Montage- winkel		25 mm	Nein	Nein	Nein



Baureihe 268 für BDC Nägel

Schussfrequenz : max. 6 pro Sek.
 Luftverbrauch in Litern bei 6 bar : 2,5 L
 Geräuschpegel in dB : 92 dB
 Gewicht in kg : 10 kg

Coilnägel : Draht- oder kunststoffgebunden 16°
 Typ : BDC
 Nageldurchmesser (Ø in mm) : 2,5 - 2,8 mm
 Länge : 40 -70 mm

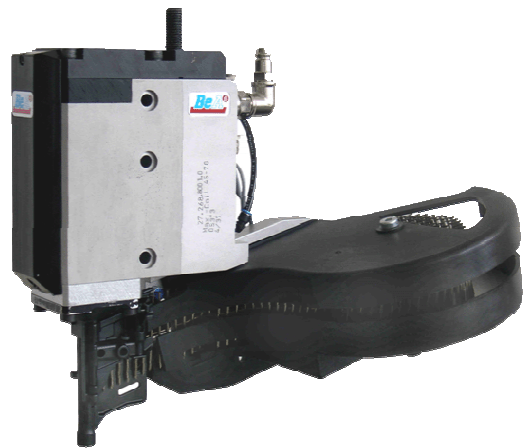
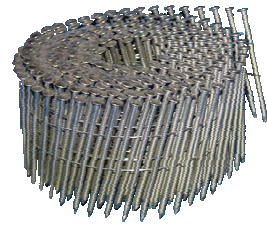

Zubehör

Zentralstecker	Ja
Heftkontrolle	Ja
Elektrische Auslösung	Ja





Baureihe 288 für BDC Nägel

Schussfrequenz : 4-5 pro Sek.
Luftverbrauch in Litern bei 6 bar : 3,5 - 4 L
Geräuschpegel in dB : 94 dB
Gewicht in kg : 12 kg

Coilnägel : Drahtgebunden 16°
Typ : BDC
Nageldurchmesser (Ø in mm) : 2,9 - 3,1 mm
Länge : 60 -90 mm

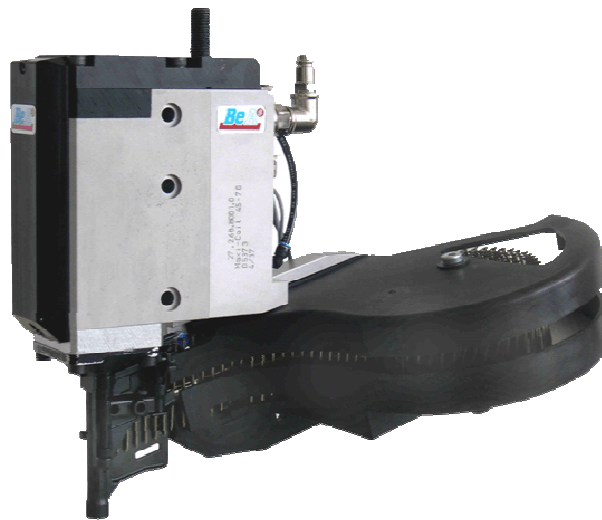
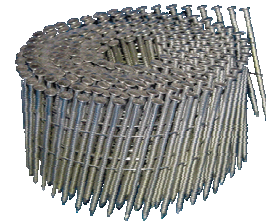

Zubehör

Zentralstecker	Ja
Heftkontrolle	Ja
Elektrische Auslösung	Ja



Baureihe 288 für BTC Nägel

Schussfrequenz : 4-5nails pro Sek.
 Luftverbrauch in Litern bei 6 bar : 3,5 - 4 L
 Geräuschpegel : 94 dB
 Gewicht in kg : 12 kg

Coilnägel : Kunststoffgebunden 16°
 Typ : BTC
 Nageldurchmesser (Ø in mm) : 2,5 - 3,1 mm
 Länge : 45 - 90 mm

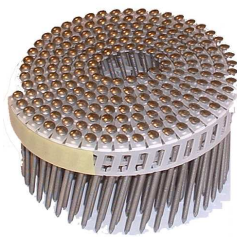

Zubehör

Zentralstecker	Ja
Heftkontrolle	Ja
Elektrische Auslösung	Ja

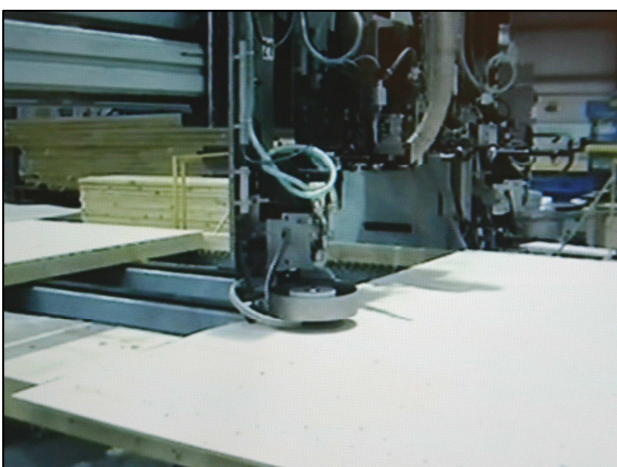



Baureihe 288 für D34 Nägel

Schussfrequenz : 4-5 Nägel pro Sek.
 Luftverbrauch in Litern bei 6 bar : 3.5 - 4 L
 Geräuschpegel in dB : 94 dB
 Gewicht in kg : 13 kg

Nagelstreifen : Papiergebunden 34°
 Typ : D 34
 Nageldurchmesser (Ø in mm) : 2,5 - 3,4 mm
 Länge : 65 - 100 mm

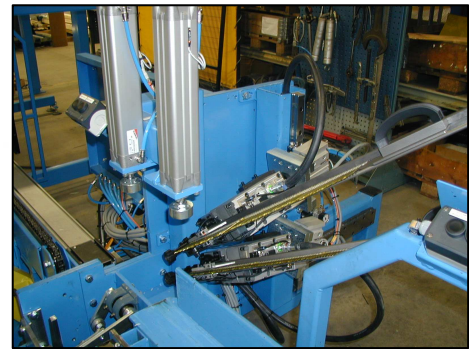
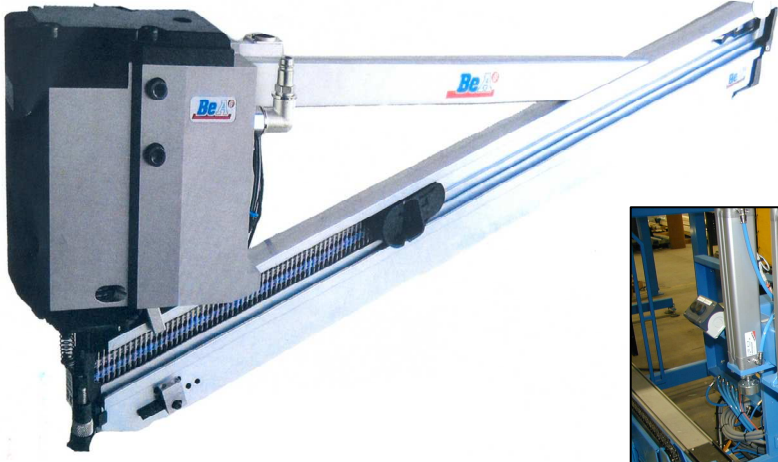
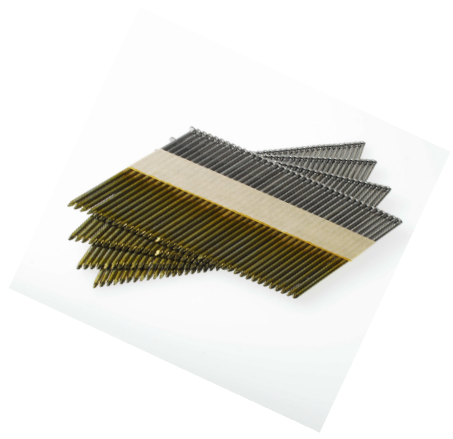

Zubehör

Zentralstecker	Ja
Heftkontrolle	Ja
Elektrische Auslösung	Ja

Magazinkapazität der Baureihe 288 für D 34

Typ	Nagel- durchmesser in mm	Länge in mm	Nägel pro Streifen	Magazinkapazität Anzahl der Nägel
D34	2,9	50 - 76	40	160
D34	3,1	83 - 90	40	160
D34	3,1	100	38	152
D34	3,4	90	40	160
D34	3,4	100	38	152

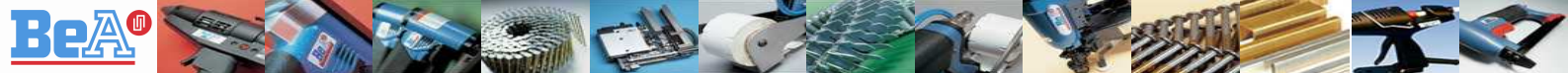

Baureihe 288 für R20 Nägel

Schussfrequenz : 4-5 Nägel pro Sek..
 Luftverbrauch in Litern bei 6 bar : 3.5 - 4 L
 Geräuschpegel in dB : 94 dB
 Gewicht in kg : 1.3 kg

Streifennägel : Kunststoffgebunden 20°
 Typ : R 20
 Nageldurchmesser (Ø in mm) : 3,4 - 4,1 mm
 Länge : 50 - 100 mm

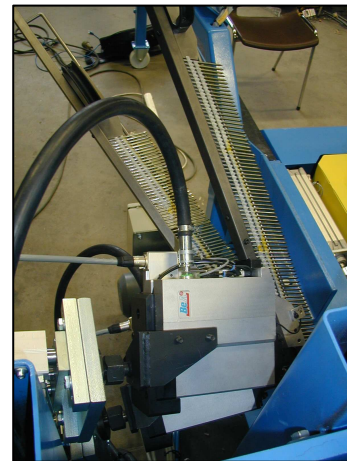
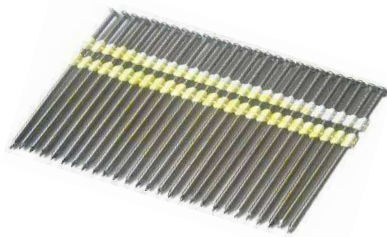

Zubehör

Zentralstecker	Ja
Heftkontrolle	Ja
Elektrische Auslösung	Ja
Kontaktauslösung	Ja

Magazinkapazität der Baureihe 288 für R 20

Typ	Nagel-Durchmesser in mm	Länge in mm	Nägel pro Streifen	Magazinkapazität Anzahl der Nägel
R20	3,4	90 - 100	25	150
R20	3,8	100	25	125



BeA Deutschland
Befestigungstechnik

[Startseite](#)

[Produkte](#)

[Service](#)

[News](#)

[Unternehmen](#)

[Kontakt](#)



Suchbegriff



- [Download](#)
- [Sitemap](#)
- [Impressum](#)
- [AGB](#)
- [Anfrage PDF Dokumente Kunde](#)
- [Anfrage PDF Dokumente Lieferant](#)

> [Startseite](#)

Willkommen bei der BeA Group

BeA-Group News:

Dynamik D90S von BeA:



[mehr \(pdf\)...](#)

Neu Für Betonanwendungen: Dynamik CN 60



[mehr \(pdf\)...](#)

Messen 2008/2009



[mehr...](#)

Magazinierte Schrauben und Schrauber:



[mehr \(pdf\)...](#)



Der neue BeA-Hauptkatalog:



[mehr \(pdf, 8.800 KB\)...](#)

[Fordern Sie ihn an...](#)

BeA-Automatisierungs- broschüre (Modulgeräte):



[mehr \(pdf, 1411 KB\) ...](#)

[Aktuelle Produkte:](#)

[Downloads:](#)

Joh. Friedrich Behrens AG
Bogenstraße 43-45
22926 Ahrensburg

Tel. :04102/78-0
Fax :04102/78187
E-mail : info@bea-group.com

ERROR: syntaxerror
OFFENDING COMMAND: --nostringval--

STACK:

/Title
()
/Subject
(D:20090519153213+02'00')
/ModDate
()
/Keywords
(PDFCreator Version 0.9.5)
/Creator
(D:20090519153213+02'00')
/CreationDate
(mainka)
/Author
-mark-